

УДК 37.016
ББК 74.263
Д18

Даніліна І. В.

Д18 Навчальні проекти в початковій школі. 3 клас. — Х. : Вид. група «Основа», 2016. — 168, [1] с. — (Серія «Проектна діяльність»).

ISBN 978-617-00-2742-9.

Посібник містить докладні матеріали щодо підготовки та проведення проектної діяльності та впровадження проектних технологій у практику роботи початкової школи.

Запропоновані розробки презентацій різноманітних за тематикою навчальних проектів у 3-му класі з української мови, математики, природознавства, трудового навчання, курсів «Я у світі» та «Основи здоров'я», складені відповідно до вимог навчальної програми для ЗНЗ з українською мовою навчання (у редакції 2014 р.) та матеріалів сучасних підручників.

У додатку подані шаблони для копіювання.

Для вчителів початкової школи.

УДК 37.016

ББК 74.263

Навчальне видання

Серія «Проектна діяльність»

ДАНІЛІНА Інна Володимирівна

НАВЧАЛЬНІ ПРОЕКТИ В ПОЧАТКОВІЙ ШКОЛІ. З КЛАС

Головний редактор *Ю. Є. Бардакова*

Редактор *О. В. Грабар*

Відповідальний за видання *Ю. М. Афанасенко*

Технічний редактор *О. В. Лебедєва*

Коректор *О. М. Журенко*

Підписано до друку 29.06.2016. Формат 84×108/16.

Папір газет. Друк офсет. Гарнітура Шкільна.

Ум. друк. арк. 17,64. Замовлення № 16-07/18-05.

ТОВ «Видавнича група «Основа»

61001, м. Харків, вул. Плеханівська, 66

тел. (057) 731-96-33

e-mail: office@osnova.com.ua

Свідоцтво суб'єкта видавничої справи

ДК № 2911 від 25.07.2007 р.

ISBN 978-617-00-2742-9

© Даніліна І. В., 2016

© Корягін В. О., дизайн обкладинки, 2016

© ТОВ «Видавнича група «Основа», 2016

ЗМІСТ

Передмова	4
Українська мова	7
Проект «Наш друг — підручник»	7
Проект «Культура мовлення, культура спілкування»	18
Літературне читання	28
Проект «Повчальні байки Л. Глібова»	28
Математика	38
Проект «Видатні математики»	38
Природознавство	49
Проект «Вода — руйнівник, чи вода — рятівник?»	49
Проект «Школа-квітник» (<i>висаджування кімнатних рослин і догляд за ними</i>)	59
Я у світі	73
Проект «Людські чесноти»	73
Проект «Славетні українці»	83
Проект «Правила поведінки у громадських місцях»	101
Трудове навчання	112
Проект «Виготовлення виробів вільної тематики у техніці квілінг»	112
Основи здоров'я	121
Проект «Здоровим бути модно!»	121
Проект «Літературні твори про толерантність»	130
Проект «Складання правил здорового життя»	141
Додаток	153
Шаблони для копіювання	153
Література та Інтернет-ресурси	

ПЕРЕДМОВА

Проектна діяльність — одна з найперспективніших складових освітнього процесу, адже вона створює умови для творчого саморозвитку та самореалізації учнів, формує всі необхідні життєві компетенції, зокрема: полікультурні, мовленнєві, інформаційні, політичні та соціальні. Самостійне здобування знань, їхня систематизація, можливість орієнтуватися в інформаційному просторі, бачити проблему й ухвалювати рішення відбувається саме через метод проекту.

Використання проектної технології у початковій школі має свою специфіку: слід враховувати вікові та психологічні особливості учнів. Усі етапи проектної діяльності мають ретельно контролюватися вчителями, оскільки і теоретичних, і практичних знань та вмій у молодших школярів ще замало. Проект для початкової школи здебільшого мають бути короткотривалими.

Залучення молодших школярів до проектної роботи сприяє формуванню в них таких *компетентностей*:

- уміння працювати в колективі;
- уміння розділяти відповідальність;
- уміння аналізувати результати діяльності;
- уміння почуватися членом команди;
- навички аналітичного погляду на інформацію;
- здатність до адекватної самооцінки.

Проект — це індивідуальна, частіше групова або колективна діяльність школярів, спрямована на створення певного унікального кінцевого продукту. Проект розглядають як «п'ять П»: проблема, планування, пошук інформації, продукт, презентація.

Шосте «П» проекту — його портфоліо, тобто папка, у яку зібрані всі робочі матеріали (*чернетки, плани, звіти тощо*).

Робота у проекті розпочинається із чіткого формулювання мети проекту, завдань та планування дій.

Найбільш важливою частиною плану є покрокове розроблення проекту, у якому зазначений перелік конкретних дій з указівкою виходів, термінів, відповідальних.

Обирається форма проектної діяльності: індивідуальна, групова, колективна.

Робота у проекті передбачає пошук інформації, що потім буде оброблятися, систематизуватися, узагальнюватися, адаптуватися для подальшого використання.

Результатом роботи над проектом є певний кінцевий продукт, зокрема: газета, книга, листівка, виставка малюнків, колективне панно, твір, комп'ютерна презентація, стаття у газету, реклама, віртуальний музей, фотоальбом, збірка власних творів, вистава, свято, концерт, рольова гра, екскурсія, тематична міні-збірка, сценка, дослідницька робота тощо.

Робота у проекті завершується презентацією його кінцевого продукту.

Основні етапи роботи у проекті

I ЕТАП — ОРГАНІЗАЦІЙНИЙ

Учитель повідомляє учням тему, мету, кінцевий продукт проекту, завдання, план роботи. Усе це обговорюється в класі, учні вносять свої пропозиції.

II ЕТАП — ПІДГОТОВЧИЙ

Учні збирають матеріал, ознайомлюються з навчальною інформацією, виконують тренувальні вправи.

III ЕТАП — ПРОЕКТНА РОБОТА

Учні проектують «макет», опрацьовують зібрану інформацію, коригують її. На цьому етапі учні звертаються до довідників, словників, до вчителя для отримання додаткової інформації.

IV ЕТАП — ОФОРМЛЮВАЛЬНИЙ

На цьому етапі учні остаточно оформлюють кінцевий продукт (*малювання, складання, розфарбовування, оформлення презентації тощо*). Це може відбуватися як у школі, так і вдома.

V ЕТАП — ПРЕЗЕНТАЦІЯ ПРОЕКТУ

Учні розповідають про свою роботу в проекті, демонструють кінцевий продукт, захищають ідею, зміст, відповідають на запитання опонентів.

VI ЕТАП — ПІДБИТТЯ ПІДСУМКІВ

На цьому етапі вчитель (*координатор проекту*) та учні (*учасники проекту*) аналізують виконану роботу, виявляють її переваги та недоліки, оцінюють свою участь у проекті, складають плани на майбутнє.

Типи проектів

В основу типології проектів можна покласти різні ознаки. Наприклад, *залежно від кількості учасників*, проекти можуть бути індивідуальними, груповими (*2–6 осіб*), колективними; *залежно від часу, витраченого на реалізацію*, проекти можуть бути короткотривалими (*1–3 уроки*), середньої тривалості (*до місяця*), довготривалими (*кілька місяців*). *За тематичною спрямованістю* проекти є різноманітними: мовні, екологічні, етнографічні, країнознавчі, правові, соціологічні тощо. Не завжди легко визначити тип проекту за тематичною спрямованістю, адже більшість із них за своєю сутністю є міждисциплінарними.

Частіше тип проекту визначають *за характером провідної діяльності*. Розглянемо такі основні типи проектів: дослідницькі, інформаційні, творчі, ігрові, практичні (*практично орієнтовані*).

- Дослідницькі проекти. Змістом проекту є дослідження певних явищ та процесів. Дослідницькі проекти потребують добре обміркованої структури, визначеної мети, актуальності предмета дослідження, продуманості методів. Вони повністю підпорядковані логіці дослідження і мають відповідну структуру: визначення теми дослідження, аргументація її актуальності, визначення предмета й об'єкта, завдань і методів, висування гіпотез розв'язання проблеми та окреслення шляхів її розв'язання.
- Інформаційні проекти спрямовані на збирання даних про певний об'єкт або явище. Вони передбачають ознайомлення учасників з інформацією, її аналіз та узагальнення фактів, призначених для широкої аудиторії. Такі проекти часто інтегруються в дослідницькі та стають їхньою органічною частиною.
- Творчі проекти не мають детально опрацьованої структури спільної діяльності учасників. Вона розвивається, підпорядковується кінцевому результату, прийнятій групою логіці спільної діяльності, інтересам учасників проекту. Кінцевим продуктом творчого проекту можуть бути журнал, альманах, виставка малюнків, свято, вистава, сценка тощо.
- Практичні (*практико-орієнтовані*) проекти відрізняє чітко визначений із самого початку результат діяльності його учасників, що враховує їхні соціальні інтереси. Такий проект потребує ретельно продуманої структури, сценарію діяльності його учасників з визначенням функцій кожного з них, чітких висновків, участі в оформленні результатів кінцевого продукту.

- Рольові, ігрові проекти передбачають виконання ігрових ролей у моделях / ситуаціях, що об'єднуються загальною ідеєю. Це можуть бути ролі історичних постатей, казкових героїв, персонажів літературних творів, соціальні або професійні ролі; можуть бути використані сюжети літературних творів, казок.

У практиці роботи, ураховуючи специфіку навчання дітей початкових класів, слід інтегрувати проекти за домінуючою діяльністю (*дослідницько-інформаційний, інформаційно-прикладний, інформаційно-ігровий тощо*).

За кількістю навчальних предметів, охоплених проектом, визначають:

- монопредметні (*внутрішньопредметні*);
- міжпредметні (*де інтегруються декілька навчальних предметів*);
- надпредметні (*ті, що містять зміст дисципліни, що не входить до програми початкової школи*) проекти.

За кількістю учасників проекти поділяються на:

- індивідуальні;
- парні;
- групові;
- колективні.

За тривалістю виконання проекти поділяються на:

- короткострокові (*мініпроекти, розраховані на термін від одного до декількох уроків протягом тижня*);
- середньострокові (*проекти, розраховані від двох тижнів до двох-трьох місяців*);
- довгострокові (*проекти, що розраховані на термін один-два семестри і більше*).

За характером контактів визначають:

- внутрішні (*проекти, що проводяться в межах одного класу*);
- однопаралельні та міжпаралельні (*проекти, що проводяться в межах паралелі класів*);
- міжшкільні (*проекти, що проводяться із залученням учнів різних шкіл району, міста*);
- обласні;
- регіональні;
- усеукраїнські;
- міжнародні проекти.

У початкових класах учні, зазвичай, беруть участь у внутрішніх, однопаралельних та міжпаралельних проектах.

За характером партнерських взаємодій розрізняють:

- кооперативні;
- змагальні;
- конкурсні проекти.

Психологи радять у початковій школі залишити пріоритетними лише кооперативні проекти.

Метод проектів є інноваційною педагогічною методикою. Він дає змогу найповніше врахувати індивідуальні особливості кожного учня, тобто реалізувати особистісно орієнтований підхід у навчанні, заснований на особистісних характеристиках, що передують досвіду, рівню інтелектуального, морального та фізичного розвитку дитини. Метод проектів дає змогу розв'язати проблему мотивації, створити позитивну атмосферу навчання, навчити дітей застосовувати свої знання на практиці для розв'язання життєвих й особистісних проблем.

УКРАЇНСЬКА МОВА

Дата _____

Клас _____

ПРОЕКТ «НАШ ДРУГ — ПІДРУЧНИК»

Характеристика проекту:

- за діяльністю:** дослідницько-інформаційний, творчий;
- за кількістю навчальних предметів:** міжпредметний;
- за кількістю учасників проекту:** груповий;
- за характером контактів:** внутрішній;
- за тривалістю виконання:** короткостроковий;
- за характером партнерських взаємодій:** кооперативний.

Мета та завдання:

- формувати навички роботи з енциклопедичною та довідковою літературою;
- залучати учнів до набуття нових знань на основі реальної життєвої практики;
- поглиблювати знання школярів з історії підручників;
- сприяти розвитку допитливості, інтересу до книжок;
- з'ясувати значення підручників у житті людини;
- учити дітей здійснювати проектну діяльність на основі дослідження;
- формувати в учнів здібності розв'язувати проблеми пошукового характеру;
- формувати читацькі смаки;
- тренувати навички роботи в групі; учити шукати відповіді на цікаві запитання; розвивати вміння обмінюватися думками;
- формувати мотивації успіху та досягнень, творчої самореалізації;
- сприяти розумінню необхідності вивчення теми для загального рівня розвитку;
- виховувати любов та дбайливе ставлення до книжок, підручників;
- виховувати товариськість, організованість, доброзичливе ставлення до оточення.

Хід презентації проекту

I. ОРГАНІЗАЦІЙНИЙ МОМЕНТ

Нумо, діти, підведіться!
Всі приємно посміхніться.
Пролунав уже дзвінок,
Починаємо урок!

II. СПРЯМУВАННЯ ДО МЕТИ

Розгадування кросворда

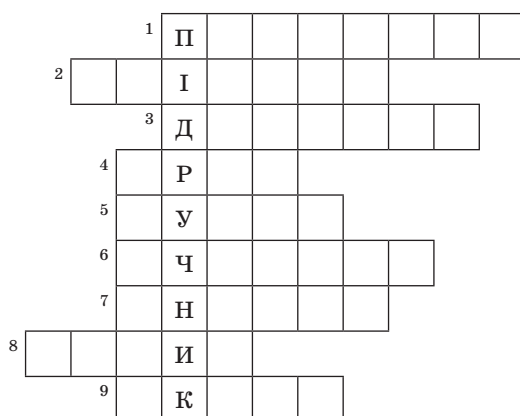

1. Паперовий кораблик щодня
Відпливає в Країну Знання.
А надвечір оцей корабель
Повертається в рідний... (*портфель*).
2. Я, не шкодуючи себе,
Служити ладен вам щодня.
Червоне, жовте, голубе
Носити можу я вбрання.
З братами я в коробці сплю.
Тож розбудіть хутчіш мене!
Бо дуже, діти, вас люблю,
Хоч серце в мене й кам'яне! (*Олівець*)
3. Є чарівник у школі в нас,
Ану впізнайте, хто він!
Озветься — тиша йде у клас,
Озветься ще раз — гомін.
Щоб не спізнитись на урок,
Нам голос подає... (*дзвінок*).
4. Ось до класу всіх скликає
Голосистий цей дзвінок,
І ми радо поспішаєм
Не в садок, а на... (*урок*).
5. Коли хочеш ти читати,
То мене повинен знати.
А коли мене не знаєш,
То нічого не вгадаєш. (*Буква*)
6. Він нам, як мама, дорогий,
Він хоче нас навчити
Любити край чудовий свій.
Це мудрий наш... (*учитель*).
7. На уроках, в книжці, в школі
Почерпнеш ти їх доволі.
І назавжди у житті
Стануть друзями тобі. (*Знання*)
8. Книжечки маленькі,
Аркуші біленькі.
В них вчимося ми писати,
Додавати й віднімати. (*Зошит*)
9. Великий будинок у місті стоїть,
Та завжди, як вулик бджолиний, шумить.
Як чаша, він повний знаннями,
Ласкавий будинок цей з нами. (*Школа*)

— Прочитайте ключове слово. (*Підручник*)

— Сьогодні на уроці ми поговоримо про наших великих друзів — про підручники. З них ми дізнаємося про те, що нас оточує, вони допомагають у навчанні.

III. ВИЗНАЧЕННЯ ПРОБЛЕМИ ПРОЕКТУ

- Що таке підручник?
- Чим підручник відрізняється від художньої книги?
- Яке призначення підручників: розважати чи навчати?
- Як слід ставитися до підручників?

IV. ВИЗНАЧЕННЯ ШЛЯХІВ РОЗВ'ЯЗАННЯ ПРОБЛЕМИ

1. Читання додаткової та енциклопедичної літератури про історію виникнення підручників
2. Організація виставки підручників
3. Підготовка інсценізації «Зустріч з Незнайком»
4. Читання казки «Підручник»
5. Складання твору-казки «Пригоди підручника»
6. Випуск збірки казок «Пригоди підручника»
7. Складання пам'ятки «Як користуватися підручником»
8. виготовлення власноруч закладки для підручника
9. Організація виставки закладок «Моя закладка — найкраща!»

V. ФОРМУВАННЯ ГРУП ДЛЯ ПРОВЕДЕННЯ ДОСЛІДЖЕННЯ

Учні класу об'єднуються у групи:

- I група — «Історики»;
- II група — «Дослідники»;
- III група — «Актори»;
- IV група — «Літератори»;
- V група — «Видавці»;
- VI група — «Рекламні агенти»;
- VII група — «Майстри».

VI. ОБГОВОРЕННЯ ТА ПРЕЗЕНТАЦІЯ ПРОЕКТУ ГРУПАМИ

Група «Історики»

1. Технологія «Мікрофон» (повідомлення учнів)

Усюди поруч із нами — книжки або підручники. Книга — наш друг і порадник. І навіть уявити важко, що давним-давно на землі не було книжок у сучасному вигляді, адже люди ще не вміли їх виготовляти.

Сторінками найдавніших книг були каміння, стіни печер, вояцькі щити, посуд. Писали на всьому.

Згодом люди додумалися писати на глині, яку потім сушили і випалювали на вогні. Та чи багато напишеш на сторінках-цеглинах? До того ж, ці книги були важкими і незручними.

Коли б, скажімо, якийсь учений збирався в дорогу і брав дві–три такі «книги», йому потрібен був би... віз.

З часом почали виготовляти зручні й легкі книги з тонкої козячої або телячої шкіри. Першу таку книжку виготовили у старовинному грецькому місті Пергама — через те папір зі шкіри і назвали *пергаментом*. Але вони були дуже дорогі. На виготовлення однієї книги потрібні були шкіри цілої череди телят. Отже, люди шукали, із чого саме виготовляти книги, щоб вони були дешевшими та простішими.

В Африці вдовж річок є густі зарослі болотяної рослини — папірусу. Спочатку його використовували лише для будівництва. А згодом додумались так обробляти волокна рослини, що почали виготовляти з них папір. Відтоді з'явилися книжки, точніше — сувої з папірусу. Писати на його сухих стеблах було зручно, але через кілька років такі «книжки» ламались і розсипались.

Справжній папір, що на ньому пишуть і сьогодні, з'явився дві тисячі років тому. Тоді й почали у багатьох країнах писати на папері, саме писати, адже книги були рукописними і одну книгу переписували, траплялося, кілька разів.

Минуло ще багато років, поки з'явилася книгодрукування. У нашій країні це сталося у XVI столітті.

Книга, книжка — письмовий запис, неперіодичне видання у вигляді зброшурованих аркушів друкованого матеріалу, набір письмових, друкованих,

ілюстрованих або порожніх аркушів, виготовлених з паперу, пергаменту або іншого матеріалу, зазвичай, скріплених з одного боку. Сторони аркуша називаються *сторінками*.

Книгу, виготовлену в цифровому вигляді, називають *електронною книгою*.

Озвучену й записану на матеріальний носій книгу називають *аудіокнигою* (*звуковою книгою, книгою вголос*).

Книжкова крамниця, або книгарня — крамниця, де продаються книги. Також книги можна позичати у бібліотеках на певний час.

Любителя книг, зазвичай, називають *книголюбом, бібліофілом*.

2. Гра «Грунування»

За змістом книги можна розподілити на *художні* та *нехудожні*. У жодному разі не варто обмежуватися цією класифікацією, але це поділ, що можна знайти в більшості колекцій, бібліотек та книгарень.

Існують книги-іграшки, книжки-малювання, книжки-розкладанки, книжки-пазли, книжки — саморобки, книжки з рухомими малюнками, великоформатні книги, електронна абетка, що розмовляє.



(*Художні, нехудожні, цікаві, збірки, енциклопедії, оповідання, нові, електронні, саморобки, великоформатні, бібліотечні, казки, знання...*)

3. Цікаво знати, що...

Однією з найменших книг є томик віршів Т. Г. Шевченка «Кобзар», що створив мікромайстер Микола Сядристий. Книга складається із 12 сторінок, кожна площею 0,6 мм². Перегортати сторінки можна тільки загостреним кінцем людської волосини. Книга зшита павутинкою, обкладинка зроблена з пелюстки безсмертника. На обкладинці — портрет поета та зображення хати, де він народився.

Раніше найбільшою книгою у світі вважали «Суперкнигу», розміри якої становили 2 м 74 см × 3 м 07 см. Вага цієї книги — 252 кг 600 г і налічує вона 300 сторінок. «Суперкнига» була видана в Денвері (*штат Колорадо, США*) 1976 року.

Найдорожчою книгою, що належить державі, вважають унікальний «Апокаліпсис», виданий французом Жозефом Форє. Вона оцінена в 100 млн старих франків, виставлена в музеї сучасного мистецтва в Парижі.

Найдорожчою книгою, що знаходиться в приватних руках, є так званий «Трактат про воду, землю і небесні тіла», створений Леонардо да Вінчі. 1994 року її купив за 24 млн доларів знаменитий засновник компанії «Microsoft» Білл Гейтс. Книга являє собою збірку думок, знахідок і висновків Леонардо да Вінчі на різні теми. Сама книга — це всього 18 пергаментних сторінок, скріплених між собою, причому прочитати таку книгу можна тільки за допомогою дзеркала.

Найтовстіша у світі книга — англійський словник, що містить 8600 сторінок.

Якщо дитина не навчилася до третього класу читати, на неї чекає важка доля. Про це свідчать результати дослідження, проведені в США.

За читанням люди проводять приблизно 6 год 30 хв на тиждень, телевізор — кращий друг людини — забирає до 14 год пильної уваги на тиждень.

Читання книг розвиває в людях добрі почуття, зокрема: волонтерство, благодійність, милосердя. Мудрість, укладена в її обіймах, окриляє нас.

4. Гра «Встанови відповідність»

Папірус	набір аркушів, скріплених з одного боку
бібліофіл	записана на матеріальний носій книга
книга	крамниця, де продаються книги
аудіокнига	болотяна рослина, з якої виготовляли папір
книгарня	любитель книг

II група «Дослідники»

1. Технологія «Мікрофон» (повідомлення учнів)

«Книги — ріки, що наповнюють Всесвіт мудрістю» — ось яка похвала книгам дійшла до нас із давнини.

Справді, мудрість і знання, нажиті людьми в горі, труді, радості, дбайливо збираються і залишаються в книгах, наче мед, що бджоли носять з квіток у щільники.

Книги — ріки... Може, й справді в старовину їх можна було порівняти з ріками. Тепер книги — це море. Скільки їх виходить у нас! Але і книжкове море, й книжкова ріка беруть початок, мов із джерельця, з однієї-єдиної, найпершої книги — з добре знайомого всім букваря.

Перший буквар («Азбука») побачив світ 1574 року у Львові. Це також була одна з перших друкованих книг — до цього книги переписувалися від руки. Вона з'явилася завдяки Івану Федорову — засновникові книгодрукування в Україні. Це був перший підручник, за яким слов'яни вчилися читати.

Іван Федоров добре розумів, що його книжки неписьменній людині не потрібні. Її необхідно спершу навчити читати, і тільки тоді вона збагне, який скарб для людини — книга. Для цього він написав і видав свою «Азбуку».

Першодрукареві випало жити у складний час. Багато лиха він зазнав від недоброзичливців, заздрісників. Часто гнаний, переслідуваний, він переїздив з міста до міста, однак не припиняв розпочатої справи. Першодрукар ніколи не прагнув ані почесностей, ані багатства. Помер він у бідності. Друзям навіть довелося викупати його майстерню, яку могли забрати за борги.

Іван Федоров не нажив багатства, натомість зажив великої слави. І доки люди вчаться читати, доки беруть до рук буквар, його не забудуть.



Діти навчаються — і книжки з ними йдуть до школи, переходять з молодшого класу до старшого. І називаються вони підручниками.

Підручник — книга, у якій систематично викладаються основи знань у певній галузі на сучасному рівні досягнень науки і культури; основний

і провідний вид навчальної літератури, яку використовують у системі освіти на різних рівнях, а також для самостійного навчання.

Підручники — дружній та мудрий народ. Усе можуть зробити, про що не попросиш. Можуть завітати разом з учнями на сто років у майбутнє чи на сто років у минуле — в історію нашої країни, можуть на Місяць доставити у найшвидшій ракеті, ознайомити з найяскравішими зорями, можуть показати підводне царство і підземні сховища, сповнені скарбів, підручники поведуть у похід місцями боїв, вони вчать бути сміливими, добрими, милосердними.

Інсценізація

Підручник. Я — Підручник, ваш перший помічник і порадник на кожен день. Молодший мій братик Буквар навчив вас читати і передав мені естафету.

Художня книжка. Я — Художня книжка. Така красуня! Уся в малюнках і така цікава. Улаштовую зустрічі з казковими героями, подорожі у світ прекрасного та цікавого.

Словник. Я — Словник, збірник слів за абеткою з поясненням, тлумаченням або перекладом іншою мовою. Ми працюватимемо разом!

Енциклопедія. Я — Енциклопедія. Коли ви шукатимете історію виникнення певного предмета, на допомогу прийду до вас тільки я. Мені так хочеться бути поруч із вами, коли ви готуєте уроки. Станьте моїми вірними друзями!

Довідник. Я — Довідник, для вас чудовий помічник. Я дам вам короткі відомості з певних питань. Подружимося, чи як?

Ведучий. Ці книжки дуже корисні й потрібні нам — учням, батькам. Потрібно з ними дружити. Ніколи не соромтеся зазирнути в книгу!

Цікаво знати, що...

Найперший у світі буквар з'явився в Англії 1491 року. Написаний він був латиною.

Чи знаєте ви, що Шарль Перро, автор «Червоної Шапочки», написав казку «Любов циркуля і лінійки»?

Чи знаєте ви, що одна з кривих ліній називається «Локон Аньезі» на честь першої у світі жінки-професора математики Марії Гаєтани Аньезі?

Чи знаєте ви, що видатний російський поет М. Ю. Лермонтов цікавився математикою і міг до пізньої ночі розв'язувати яку-небудь математичну задачу?

2. Гра «Хвости»

- Підручник — ...
(Підручник — книга для навчання.)

3. Виставка підручників

Учні розглядають виставку підручників.

- З якими підручниками ви знайомі?
- Які ви вже опрацювали?
- Які підручники чекають на вас у середній та старшій школі?
- Як ви вважаєте, чого вони вас навчать?
- Яке призначення підручників: розважати чи навчати?

III група «Актори»

Отже, наші підручники — книги, але вони створені не для розваги, а для навчання і в кожного учня завжди попідруч. Тому називаються підручниками. Вони діляться з нами своїми знаннями. Роблять дітей тямущими, розумними. З книгою подружишся — розуму наберешся. От ми зі своїх підручників з року в рік розуму набираємося.

Інсценізація

На сцену виходять діти в костюмах Читання, Української мови, Математики і Природознавства.

Ч и т а н н я. Доброго дня, хлопчики і дівчата!

У к р а ї н с ь к а м о в а. Ми проходили повз ваш клас і почули, як ви про нас гарно висловлюєтесь. Дозвольте нам побути на вашому уроці.

Ч и т а н н я

Я, ваш підручник — читанка,
Красива в мене свитонька,
Цікаві сторінки,
Є вірші і казки.
Показую вам сто земель,
Ще й космічний корабель.
Дарую вам щодня
І забави, і знання.

Р і д н а м о в а

Як найчарівніша колискова,
Плекає з дитинства вас рідна мова.
То піснею злине, то гарною казкою.
То словами догани, то ніжною ласкою.
Під мамине слово ви й вирости нишком.
Шануйте, діти, цю добру книжку!

— Чого нас учать «Читанка» й «Українська мова»?

М а т е м а т и к а

Ви уже умієте, друзі хороші,
Порахувати зароблені гроші?
А ще я навчу вас зірки рахувати,
Зводити вежі, мости будувати.
Навчу літаки посилати до Арктики.
Учні, ви любите математику?
Якщо хочеш досягнути
У житті своїм вершин,
Математику збагнути
Мусиш тонко, до глибин.
Калькулятор і комп'ютер,—
Хто сьогодні їх не зна?
Та за пояс їх запхнути
Може світла голова.
Якщо хочеш бізнесменом
Після школи, друже, стать,
Аксіоми й теореми
Мусиш добре пам'ятать.
Якщо лікарем ти станеш,
То, колего, тут затам:
Коли десь помилишся —
Хтось поплатиться життям.
Не кажу про космонавтів,
Вчителів і моряків.
Та коли чогось не знав ти,
Час це вивчити настав.
Не махай на все рукою,
Не лінуйся, а учись,
Бо чого навчишся в школі,
Знадобиться ще колись!

— Чого може навчити підручник з математики?

П р и р о д о з н а в с т в о

І де лягає сонце спати,
І звідки вітер, і звідки тінь,

І сніг чому такий лапатий,
І заєць чом такий вухатий,
Чого бджолі дрімати лінь,
Чи справді гірша стала глина,
Від чого запашна малина,
Куди повзе рогатий жук,—
Це я всім учням розкажу.

Чути шум і крик.

— Почекай, почекай мене! Нечитайло, ти де?

В е д у ч и й. Що там за гамір? Хто це так кричить?

Вибігає Незнайко.

Н е з н а й к о. Ви не бачили десь тут мого друга Нечитайла? Я сьогодні вирішив прогуляти уроки і пішов до свого друга, а його ніде немає. Іду далі, аж раптом чую якийсь гамір. А що це ви тут робите? *(Оглядається навкруги.)*

Що це за виставка така?
Підручники якісь...
Воно вам потрібно?
Ви чого сюди прийшли?
Розумнішими стать схотілось?
Більше справи не знайшли?

Ч и т а н к а

Так! Постій, постій, Незнайку!
Що ти хочеш нам сказати?
Ти упевнений так палко,
Школярам не слід читати?

П р и р о д о з н а в с т в о

А як же далекі моря, океани,
А як же льоди, що ніколи не тануть?
Учням дізнатись про це так важливо,
Тому без підручника ніяк неможливо.

Н е з н а й к о

Ха! Літав я на Місяць
І книг не читав!
І в Сонячній місті
Я теж побував.

Читанка, Математика, Природознавство сміються з Незайка.

Н е з н а й к о *(знітившись)*. Чому ви смієтеся? Що тут смішного?

М а т е м а т и к а

Тому, що згадали твої ми пригоди,
Коли потрапив ти у всякі незгоди.
Що вийшло із того, що не вмів ти читати?
І подрузі лист ти ж не зміг написати.

(Незнайко опустив голову, наче засоромився.)

В е д у ч и й. Бачиш, Незнайко! Соромно тобі! А не було б соромно, якби вчився читати, писати і подружився з книгою — підручником, як наші учні.

В е д у ч и й *(до підручників)*. Добрі підручники, дякуємо за турботу про наших учнів! Ви вчите їх наук, а інші книги навчають бути їх чуйними і добрими, дружелюбними й веселими, справедливими і вірними друзями.

Книжка знає все навкруг:
Про старі й нові країни,

Космос та морські глибини,
Хто нам написав «Кобзар»,
І який де правив цар,
З чого зроблено намисто,
Чим славетне кожне місто.
Все про звичаї народу,
Як зібрать врожай з городу,
Вперше хто знімав кіно,
Де й коли з'явилося скло,
Хто відкрив яку країну,
І про неньку-Україну,
Хто прославився в віках,
Де живе тварина й птах.
Все, що вам в житті цікаво,
Ви знайдете у книжках.
За всі віки життя на цій Землі
Знання і досвід, мрії променисті
Збирало людство у книжки малі
І зберегло їх свято й урочисто.
У книгах тих записано усе,
Що людське серце болем наповняло.
І те, що радість сонячну несе,
Що на заваді розвитку стояло.
Шалені успіхи і радість відкриття,
Важкі невдачі, біль утрат і зраду.
З прадавньої пори і так усе життя
До книжки йшла людина на пораду.
Бо книга — вчитель, добрий друг вона,
Завжди порадить щиро й допоможе.
В ній людства мудрість зібрана земна,
Тому вона — усе на світі може!
Це знань могутнє й чисте джерело,
Що не міліє — повниться з роками!
І як би там людині не було,
А мудра книжка завжди поруч з нами.

IV група «Літератори»

1. Виразне читання казки

ПІДРУЧНИК (Казка)

Жив-був підручник з української літератури. Був він не новий, а достатньо потертий. За ним училися різні учні. Ті, які були старанними, обертали його в обкладинку, не малювали на сторінках. А підручник на знак подяки відкривав їм свої таємниці, допомагав учитися й отримувати гарні оцінки.

А якщо потрапляв він до рук нечепур, починалося лихо. Вони не берегли його, не піклувалися про нього. Підручник часто забували у шафі, і він лежав там довго, а темряви він боявся. Якщо його діставали, то навіть не читали, а просто перегортали, розглядаючи картинки. А підручник хотів бути корисним. І тихесенько зігхав сторінками. Але цього ніхто не чув, адже підручник був достатньо ввічливим, щоб нікому не скаржитися.

Наступного року стало ще гірше. Тепер він довго лежав на сонці, а коли його брали, то руки «господаря» були жирні або брудні. Учень малював у підручнику чоловічків, літаки, танки. Як хотілося підручнику втекти назад до бібліотеки! Але у нього не було ніжок. До кінця року він став дуже замурзаний, на нього було шкода дивитися.

І коли шкільний бібліотекар узяла його, то сказала: «Бідолашний!». Її добрі руки дбайливо вилікували підручник з української літератури. Його

було підклеєно, стерто з полів малюнки і поставлено на полицю серед друзів, яким він і розповів історію своїх мандрівок із рук до рук.

Після цього підручнику щастило, тому що він потрапив до хлопчика, який був дбайливим до книг. І жив підручник у нього щасливо цілий навчальний рік. Потім його було знову повернено до бібліотеки. Та якщо він чи його друзі, інші підручники, потраплять до ваших рук, будьте охайними, цінують книги, бо вони — джерело знань.

2. Читання і презентація учнів задалегідь самостійно написаних творів-казок «Пригоди підручника»

V група «Видавці»

Випуск збірки казок «Пригоди підручника».

Учні упорядковують оформлені казки на аркушах певного формату і «випускають» збірку.

VI група «Рекламні агенти»

Якщо вам цікаво дізнатися про пригоди, що сталися зі шкільними підручниками,— читайте нашу збірку «Пригоди підручника». Вона розповість вам дуже багато цікавого, дасть можливість замислитися над призначенням і долею підручників! Ця збірка навчить вас ставитися з повагою до підручників — джерела знань.

VII група «Майстри»

1. Технологія «Мікрофон» (повідомлення учнів)

Погляньте на свої підручники. Бачите, які вони охайні, гарні. Це ж книжки, за якими ви будете навчатися цілий рік. Потім ними користуватимуться інші учні, які наступного року прийдуть до третього класу. Підручники ви отримали безкоштовно, так само користуватиметесь і книгами у шкільній бібліотеці.

Про це потурбувався уряд України, хоча кожна книга обходиться державі дуже дорого. У її створенні беруть участь багато людей різних професій. А скільки праці вкладається у виготовлення паперу! Адже папір виготовляють з деревини. Шануйте, діти, свої підручники і книги, якими користуєтесь. Дбайте, щоб вони завжди були чистими, щоб після вас їх могли читати інші учні.

2. Складання Пам'ятки «Як користуватися підручником»

Читати підручник або книжку слід за столом, акуратно перегортати сторінки за верхній куточок, не слинити пальців, не брати брудними руками.

Не можна загинати сторінки книжки, а також закладати її олівцями, ручками. Від цього книжка псується, сторінки відриваються, мнуться.

Якщо ви не дочитали завдання до кінця, скористайтеся закладкою. Виготовити її зовсім просто з аркуша паперу.

Читати під час їди теж не слід.

Неприпустимо робити на підручнику чи книзі написи, малювати.

Не перегинайте підручник, коли читаєте, від цього випадають сторінки.

Запам'ятайте, діти, ці правила і виконуйте їх,— тоді підручники завжди будуть чистими, в гарних обкладинках і довго житимуть.

3. Виготовлення закладки для підручника

— Відгадайте загадку.

- Я дуже потрібна, друзі, вам!
Нелегко без мене книжечкам.
Бо діти сторінки обривають,
Якщо мене в книжку не закладають.
Ось я до тебе, книжечко, притулюся,
Не раз при читанні тобі знадоблюся. (Закладка)

1) **Закладка-косичка.**

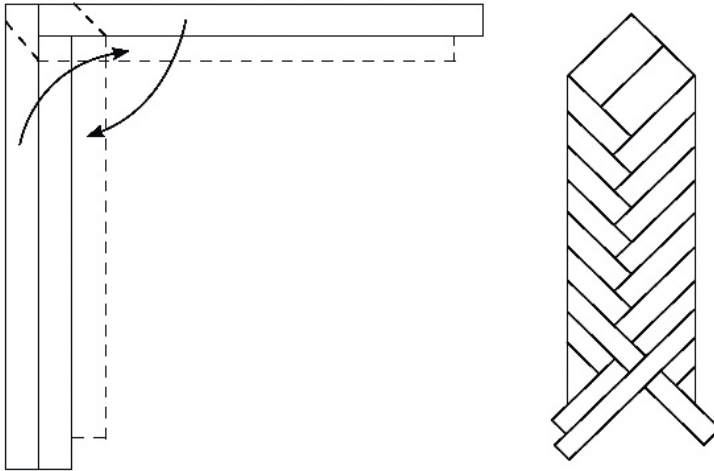

- Смужки склеїти під прямим кутом: 2 — вертикально, 1 — горизонтально.
- Починати плести із зовнішнього боку подвійної смужки: ускладнити її вздовж горизонтальної смужки. Операцію повторити із верхньою смужкою.
- Закінчивши плести, кінці смужок підклеїти та підрізати.

2) **Закладка-килимок.**

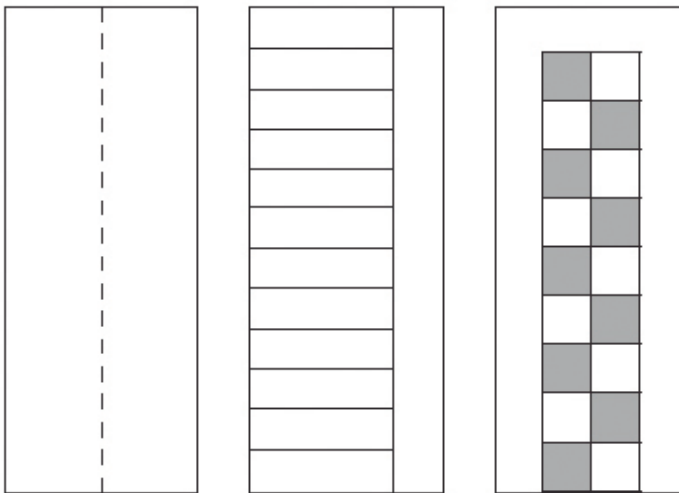

- Заготовити основу.
 - Перегнути основу навпіл. Намітити лінії розрізу від осі згину.
 - Заготовити смужки різного кольору.
 - Вплести смужки в основу в шаховому порядку. Кінці смужок підклеїти.
- Організація виставки «Моя закладка — найкраща!».

VII. ПІДСУМОК ПРОЕКТУ

Заповнення картки «Підбиття підсумків роботи над проектом» (див. Додаток).